

INFINIT



RIDER TÉCNICO EN CALLE CON ESTRUCTURA

Contacto compañía: Daniel Esteban _____

C/ Papa Adriano VI nº 9

50007 Zaragoza.

Telf: 0034 649324827

seon.circo@gmail.com

_____ **Contacto trapecista:** Andreu Casadellà

Telf: 0034 676054053

acasadellaoller@gmail.com

Contacto técnico: Pep Arumí Isern _____

Telf: 0034 629 756 013

peparumi@gmail.com



Esta ficha técnica describe las condiciones idóneas para la realización del espectáculo. La compañía intentará adaptarse a otras condiciones a petición del contratante si es necesario, previo consenso por escrito.

Se ruega mínimo 30 días antes del evento, **enviar fotos del posible espacio / ubicación google maps** para prever el **montaje del pórtico y la disposición del público** a la siguiente dirección seon.circo@gmail.com 676054053 Andreu Casadellà.

Es recomendable aprovechar algún espacio urbano que permita colocar al público a diferentes niveles permitiendo que los unos no se tapen a los otros, por ejemplo escaleras, etc. **Es opcional** dejar montado un escenario de 10x10m y una altura de mínimo 0,8m. Este escenario tiene que aguantar una Carga Máxima de Trabajo no inferior a 400kg / m². (Se puede reforzar con puntales).

El público será en semicírculo. Si por razones del espacio esto supone un problema también se puede situar el público de forma frontal.

Durante el momento de montaje, para favorecer la visión del público, se priorizará una disposición del espacio que permita al público no tener el sol justo de frente a la hora de la representación.

PERSONAL AJENO A LA COMPAÑÍA:

- 4 personas carga, descarga furgoneta y montaje y desmontaje estructura.
- 1 técnica/o de sonido para el montaje.
- 1 técnica/o responsable del espacio durante la función.

El personal durante el montaje será el mismo que durante el desmontaje.

CAMERINOS:

- 2 Camerinos cerca del espacio con baños y toallas.
- Agua y fruta.

INFORMACIÓN TÉCNICA



TIEMPO ORIENTATIVO DE MONTAJE Y PREPARACIÓN MÍNIMO ANTES DEL ESPECTÁCULO: 7h (Véase HORARIOS pag. 7)

TIEMPO DE DESMONTAJE: 2 horas

MEDIDAS DEL ESPACIO:

→ Mínimas: 8m Ancho x 8m Fondo x 6.5m de Altura libre.

→ Ángulo inclinación del suelo: 0°.

→ Calidades del suelo: liso, llano, limpio y no resbaladizo, donde se instalará el linóleo.

ESTRUCTURA AUTÓNOMA ADAPTABLE



Es una estructura adaptable, se puede montar a diferentes alturas y con diferentes dimensiones de base.

La altura que utilizamos en el espectáculo es **6m de alto, esto genera una base de 7m de ancho por 6m de profundidad.**



Si fuese necesario, las dimensiones se pueden modificar. Cuanto más pequeña sea la altura más pequeña será la base y al revés.

Se trata de una estructura autónoma de cuatro patas. Tiene también la posibilidad de ser estabilizada con puntos de anclaje al suelo, pero no es necesario. Esta estructura de aluminio dispone del certificado de conformidad CE (homologación) y del certificado de calidad del fabricante (NIF: X9983194K).

Tanto Daniel Esteban como Andreu Casadellà disponen del Certificado oficial de montaje de esta estructura.

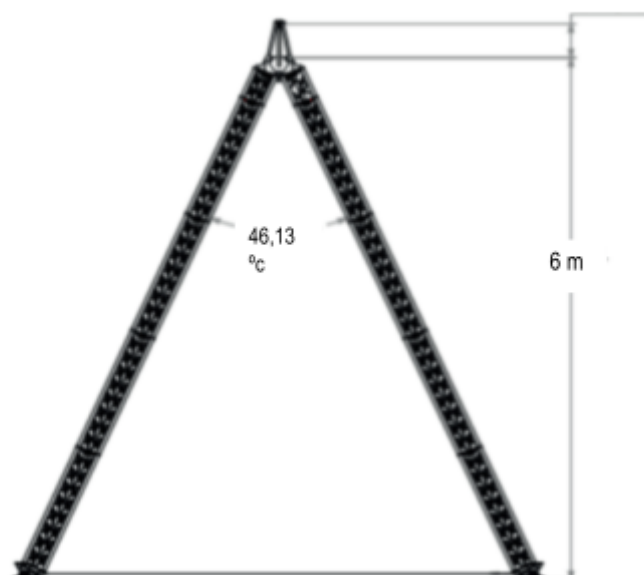
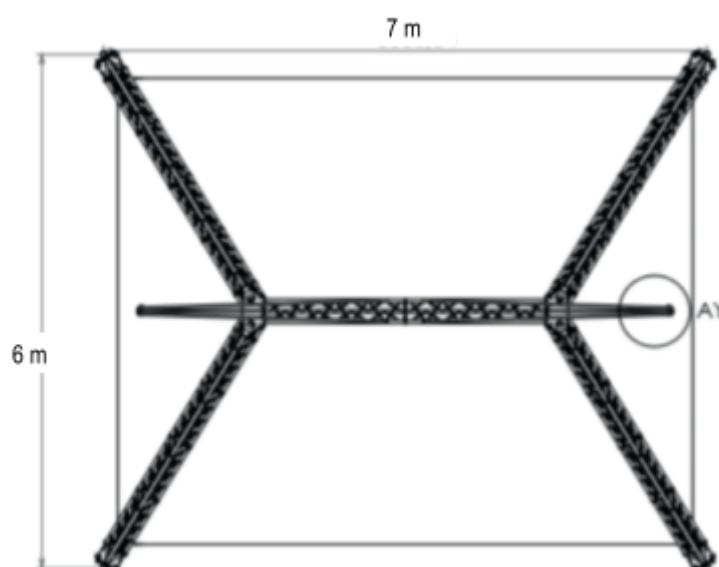



OTROS:

- La Organización pondrá a disposición de la compañía un suelo danza, **linóleo negro de 8 x 8m** con la correspondiente cinta de pvc necesaria para pegarlos. En el caso en que el organizador no pueda hacerse cargo de ponerlo a disposición, lo comunicará a la compañía 10 días antes del día de representación. En este caso la compañía alquilará este linóleo añadiendo al caché del espectáculo 250€ + iva por día de función.
- El espacio estará ubicado en un sitio tranquilo que ofrezca la oportunidad al espectador de concentrarse en el espectáculo.
- En caso de fuerte calor el espacio tendrá que situarse con el público y los artistas en la sombra.
- En caso de condiciones meteorológicas adversas (lluvia, viento, etc.) es la persona con el certificado oficial de montaje que decidirá qué es necesario hacer con la estructura.
- Si hay más de un día de representación en el mismo espacio la Organización proveerá un servicio de vigilancia nocturno.

PRODUCCIÓN:

- 2 camerinos.
- En el caso de 2 o más representaciones se requiere servicio de lavandería.
- 6 botellas de agua de 1,5 l.
- Limpieza del escenario antes de las funciones con un cubo lleno de agua y una fregona.
- Parking reservado para un turismo y la furgoneta de la compañía Seon. No más lejos de 300m del sitio de actuación:

Opel Vivaro L1H1
Largo: 4'9 m
Ancho: 1'8 m
Alto: 1'95 m
Matrícula: 9521JJD
MMA: 2920 kg



NECESIDADES TÉCNICAS DE SONIDO:

Control:

→ 1 Mesa de sonido Yamaha 01V96 o bien Behringer X32. Es imprescindible que la mesa disponga de mínimo 4 canales de entrada y la opción de utilizar el efecto “reverb”.

Amplificación:

- 2 Altavoces (P.A.) adecuados para el espacio.
- 2 Altavoces (monitores) adecuados para el espacio.
- 2 trípodes para equipo de sonido.

De *backup* : (En caso de duda hablar con Pep Arumí - 629756013)

- 1 sistema inalámbrico SHURE UR1- Petaca.
- 1 sistema inalámbrico SHURE UR4D.
- 1 Diadema DPA Fine Beige.

HORARIOS

A la llegada de la compañía el espacio estará limpio y a punto para proceder al montaje de la escenografía de la compañía.

Ejemplo de día de montaje y actuación si la representación es a partir de las 17h :

9h-12h Llegada compañía / Montaje linóleo y estructura.

12h: Montaje del equipo de sonido

12h-13h Ajustes del trapezio y primeras pruebas de sonido.

13h-15h. Comida.

15h-16:30h: Prueba de sonido, calentamiento, ensayo, preparación artistas.

17h: Función

18h-20h Final función / desmontaje / carga furgoneta.

* Horarios orientativos, adaptables en función del sitio y hora representación.

Ejemplo de día de montaje y actuación si la representación es antes de las 17h :

Si el espacio es semi-cerrado y **tiene vigilancia** llegaremos el día anterior para montar el suelo de linóleo y la estructura:



Día montaje:

15h-19h. Llegada compañía / Montaje suelo de linóleo y estructura

Día de actuación:

9h-10h Montaje sistema de sonido.

10h-11h Pruebas de sonido.

11h-11:30. Calentamiento.

12h: Función

13h-15h Final función / desmontaje / carga furgoneta

* Horarios orientativos, adaptables en función del sitio y hora representación.

Si por razones de espacio o de vigilancia no es posible hacer el montaje el día anterior, contaremos con un mínimo de **5 horas para el montaje y preparación**. Así que, si el espectáculo se realizase a las 12a.m, la compañía empezaría el montaje a las 7a.m.

EL ORGANIZADOR del evento acepta esta ficha técnica firmando el contrato de compra del espectáculo.