

FITXA TÈCNICA “NÜSHU”CARRER:

Aquesta peça de circ requereix unes condicions mínimes tant a nivell d'espai com de seguretat.

Us demanem si us plau que llegiu aquest document amb la màxima atenció i rigor. Per qualsevol dubte o consulta contacteu amb:

Yolanda 661247235 o capicua333@gmail.com

DESCRIPCIÓ DE L'ESPAI I SUPERFÍCIE ON ES DESENVOLUPARÀ L'ESPECTACLE:

SUPERFÍCIE:

Superfície plana utilitzada a carrer 9m x 9m x 7m, sense obstacles per poder col·locar l'estructura. Obligatòriament accés amb vehicle.

Estructura semi-autònoma. És necessari fer dos anclatges a dos punts laterals per fixar-la.

Aquests dos punts poden ser:

- Mobiliari urbà (faroles, arbres, etc.) o bé fixar-los a terra. Només es podran utilitzar en el cas que estiguin situats en el punt A i B que veuran al plànol al final d'aquest document.
- Si l'espai no disposa de mobiliari urbà la companyia pot fer si es possible dos punts d'anclatge. La companyia porta el material necessari per fer-ho sempre que el sòl sigui asfalt i no terra. Si el sòl és de terra és important comunicar-ho a la companyia.
- En cas de que cap de les dues opcions anteriors fós possible l'organització hauria de posar 2 pesos de 1000 kg, un a cada costat. És necessari que estigui separat de terra amb un palet per poder passar l'eslinga/cinta per la part de baix dels pesos.

MATERIAL I PERSONAL A APORTAR PER PART L'ORGANITZACIÓ DEL FESTIVAL O ESDEVENIMENT:

- Dues persones de suport pel muntatge i el desmuntatge per poder pujar i baixar l'estructura. Aquests només estaran durant 30 minuts a l'hora del muntatge i 30 minuts a l'hora del desmuntatge.

- Presa de corrent a 220V

- Camerinos amb mirall, dutxa i ampolles d'aigua.

- En cas de que l'actuació sigui de nit o en un espai tancat l'organització ha de posar il·luminació i un tècnic que es faci responsable del muntatge d'aquesta. La il·luminació quedarà fixa durant tot l'espectacle.

Dos torres frontals (cantonades) amb 5 pcs cada una o equivalent.

Dos torres posteriors o trus per llums de contra (6 par led o equivalent)

6 peanes amb pc a terra

TEMPS DE MUNTATGE:

4 hores abans de l'espectacle amb proves d'il·luminació a part. En cas d'actuar dues vegades en un mateix dia és necessari un mínim de 2 hores entre funcions.

Tot el muntatge i proves tècniques necessàries per part de persones alienes a la companyia (tècnics) hauran d'acabar 2 hores abans de l'inici de l'espectacle.

TEMPS DE DESMUNTATGE:

2,5 hores

PLÀNOLS DE L'ESTRUCTURA:

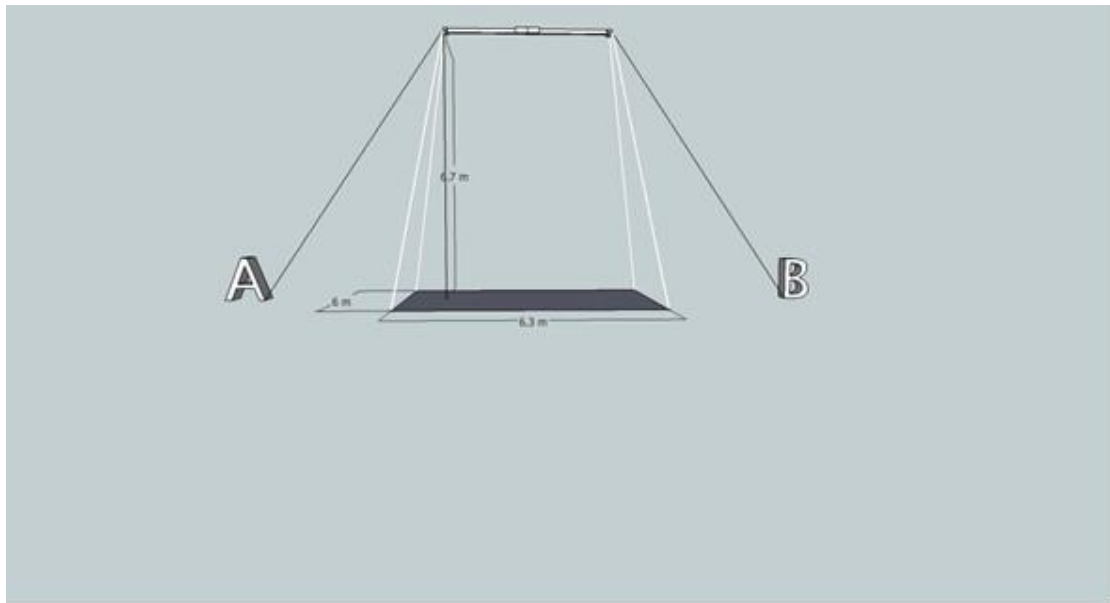

Plànol frontal

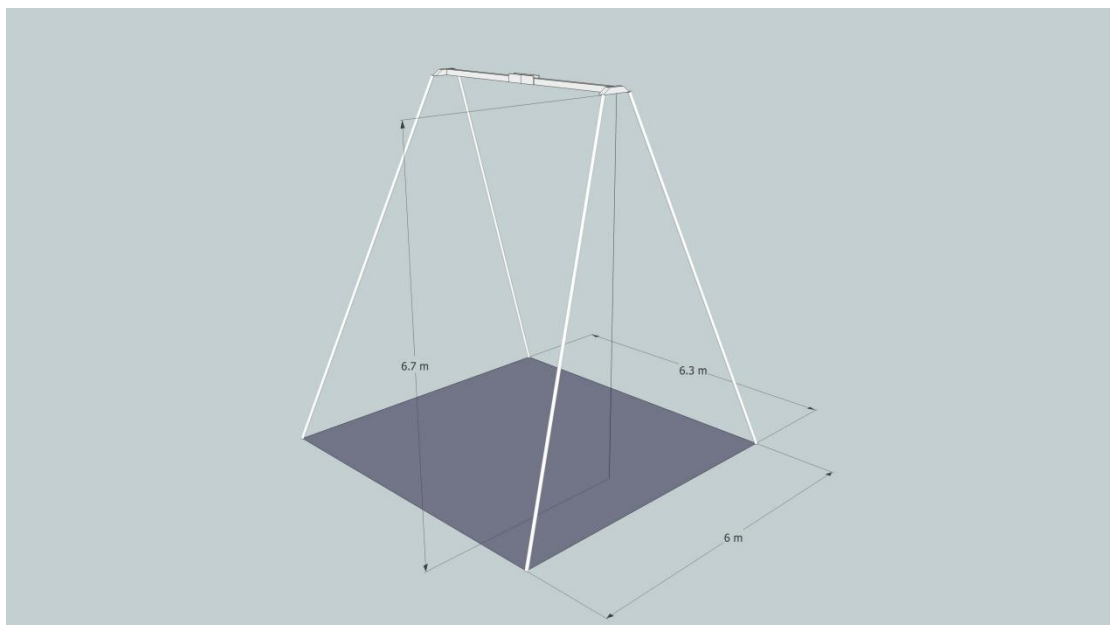

Plànol isomètric

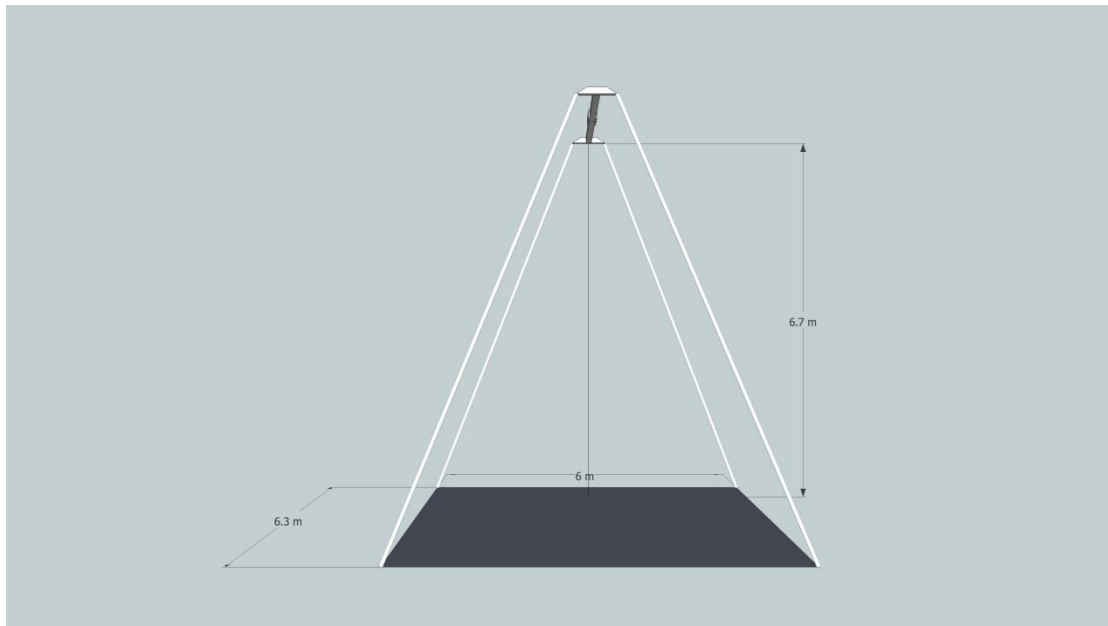

Plànol lateral

Punts A i B: Punts d'anclatge (bancs, faroles, etc.) o disponibilitat de realitzar un anclatge al terra.